

RWS

BENUTZERHANDBUCH

DEUTSCH

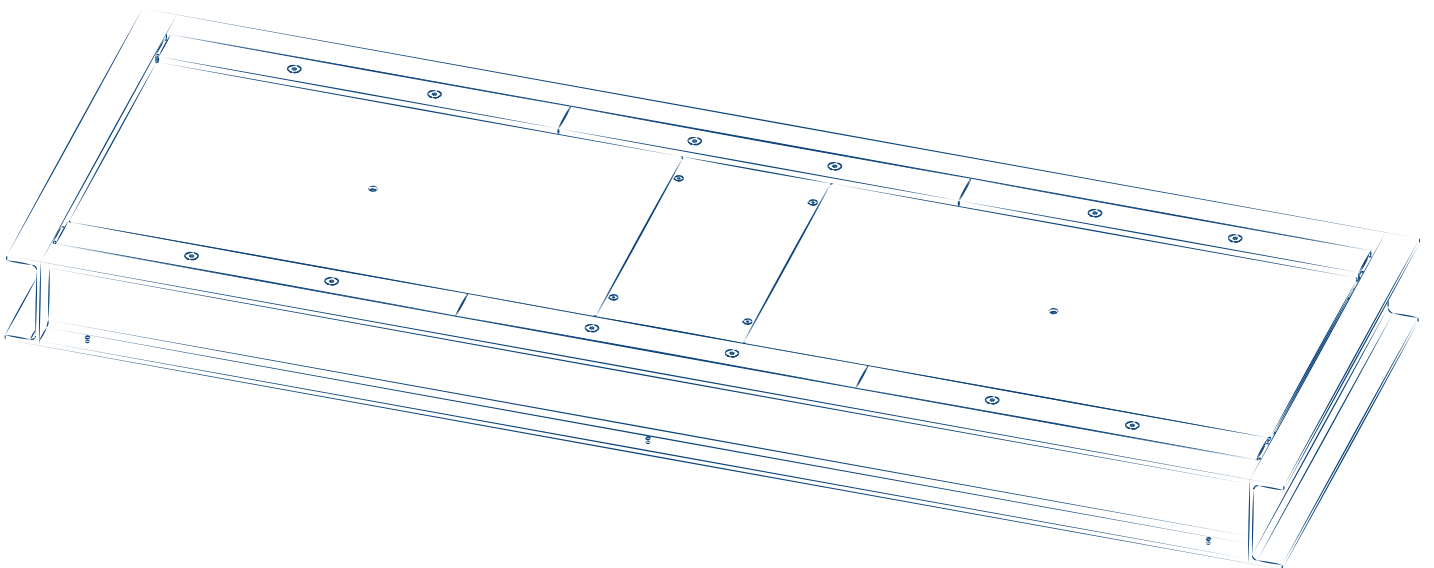

EINLEITUNG

Vorwort	4
Beschreibung und bestimmungsgemäße Verwendung	4
Allgemeine Sicherheitsregeln	4

WARNHINWEISE

Allgemeine Warnungen	5
Organisatorische Maßnahmen der Nutzerfirma	5
Indikationen und Verbote in Bezug auf die Achswaage "RWS"	6
Informationen und Verbote für einen sicheren Betrieb	6
Umgebungsbedingungen für die ordnungsgemäße Installation	7
Glossar der Hinweise und Vorschriften	7

EIGENSCHAFTEN

Hauptkomponenten	8
Technische Eigenschaften des Wägesystems	9

HANDHABUNG

Regeln für ordnungsgemäßen Transport und Handhabung	10
Handhabung	10
Demontage der Wägeplattform	11

INSTALLATION

Tipps für eine optimale Systeminstallation	13
Anschlusskasten mit Wäge-Indikator verbinden	14
Erdung	15

WÄGEVERFAHREN

Funktionen des Wäge-Indikators	16
--------------------------------	----

WARTUNG

Wartung und Reparaturen	17
Routine-Wartung	17
Wartung der Wägezellen	17
Im Falle einer Störung	18
Gewährleistung	18

Lieber Kunde,

Wir danken Ihnen für die Auswahl von Dini Argeo -Produkten und laden Sie herzlich ein, den Inhalt dieses Handbuchs sorgfältig vor Durchführung von Installations-, Einsatz- oder Wartungsarbeiten am gekauften System zu lesen.

Die Erstellung dieses Handbuchs erfolgte mit großer Sorgfalt. Sollten Sie von uns unbeabsichtigte Fehler oder Ungenauigkeiten feststellen, so geben Sie uns bitte Ihren geschätzten Hinweis.



Diese Publikation oder Teile davon dürfen nicht ohne schriftliche Genehmigung des HERSTELLERS vervielfältigt werden.

Beschreibung und bestimmungsgemäße Verwendung

“RWS” ist eine Achslastwaage, die so konstruiert ist, dass sie bündig mit der Straßenoberfläche installiert werden soll. Sie bietet die ideale Lösung zum Wiegen von Mehrachs-Fahrzeugen, sowohl im statischen als auch im dynamischen Modus. Es besteht die Möglichkeit, zusätzlich zum Gesamtgewicht das Nettogewicht des transportierten Materials und eventuell überbelastete Achsen zu unterscheiden.

Die Achsewaage RWS kann in alle industriellen, landwirtschaftlichen und gewerblichen Bereichen eingesetzt werden. Ihre Tragkonstruktion, IPE-Profil aus verstärktem Stahl, und die stabilen Ladeflächen, aus sehr dickem rutschfestem Riffelblech gefertigt, sorgen für extreme Steifigkeit und Präzisionswägung für alle Arten von Kraftfahrzeugen.

Designed und mit extrem hochwertigen Materialien aufgebaut, ist die “RWS“ eine sehr effektive Lösung in Bezug auf wirtschaftliche Einsparungen und benötigtem Raum.

Vorwort

Die in diesem Handbuch enthaltenen Regeln, Verordnungen, Verbote und Warnungen zielen darauf ab, die Aufmerksamkeit des Installateurs und des Benutzers auf Informationen oder Verfahren zu lenken, die wichtig sind für:

- Betrieb unter Sicherheitsbedingungen.
- Verlängerung der Lebensdauer des Systems.
- Die Genauigkeit der Verwiegungen über Zeit beibehalten.
- Vermeidung von Schäden an der Achslastwaage “RWS”.
- Optimierung der zu erledigenden Arbeiten unter Berücksichtigung der im Einsatzland geltenden wäge- und sicherheitstechnischen Standards.

Deshalb:

- Vor Durchführung der Arbeiten ist für Techniker und Bediener erforderlich, die für Installation, Einsatz und Wartung der Achslastwaage verantwortlich sind, die folgenden Anweisungen zu lesen und diese bei Ausführung eines Arbeitsschrittes strikt einzuhalten.
- Achten Sie darauf, dass dieses Handbuch immer dort verfügbar ist, wo die Achslastwaage verwendet wird.

In dieser Bedienungsanleitung wird aus Gründen der Einfachheit die RWD-Achsewaage mit der Abkürzung “RWS “ bezeichnet.

Allgemeine Sicherheitsregeln

Vor, während und nach der Inbetriebnahme des Wägesystems muss der Anwender sicherstellen:

- Alle in diesem Handbuch enthaltenen Herstellervorschriften eingehalten werden.
- Alle geltenden Vorschriften des Landes zum Thema “Sicherheit und Unfallverhütung“ und „Metrologie“, in dem das System eingesetzt wird.

Allgemeine Warnungen

- Beachten Sie unbedingt alle Vorschriften der Installation, den Betrieb und den Einsatzort des Systems.
- Positionieren Sie keine Fahrzeuge oder Lasten, die die Nennkapazität der Achswaage überschreiten.
- Lassen Sie kein unbefugtes Personal an der Achswaage oder an einem daran angeschlossenen Gerät arbeiten.

Die "RWS" darf nur als Wägesystem verwendet werden. Daher entbindet jede andere missbräuchliche Verwendung oder eine andere Verwendung als die in diesem Handbuch angegeben den Hersteller von jeglicher Haftung im Fall von Personen- oder Sachschäden.

Organisatorische Maßnahmen der Nutzerfirma

Die Nutzerfirma muss die folgenden Angaben und Vorschriften einhalten:

- Beauftragen Sie zur Ausführung von Installation, Inbetriebnahme, Wartung und Reparaturen nur Fachpersonal, die dieses Handbuch gelesen und verstanden haben.
- Überprüfen Sie regelmäßig alle Sicherheitszeichen und Schutzmaßnahmen gemäß den geltenden Vorschriften zum Thema Arbeitssicherheit.
- Vermeiden Sie Zugang für unbefugtes Personal zum Betriebs-/Waagenbereich.
- Die gesamte Verdrahtung des Wiegesystems muss die Einhaltung der geltenden Normen im Bereich Waage und deren Installationsumgebung sicherstellen.
- Die Systemsicherheit wird an erster Stelle der verantwortlichen Bedienerperson der "RWS" übertragen.
- Die "RWS" muss als WAAGE für welche Zwecke auch immer angesehen werden, und als solche soll sie verwendet werden und unbeabsichtigte Kollisionen oder Überlastungen sind zu vermeiden.
- Verwenden Sie nur Originalersatzteile.
- Falls Sie bei Verwendung der Waage Unregelmäßigkeiten feststellen, stoppen Sie die laufende Operation sofort und verhindern die weitere Verwendung durch andere.
- Unsachgemäßer und normalerweise vorhersehbarer Einsatz von ungeschultem Personal führt zu einem inakzeptablen Restrisiko.



Der Systemmanager muss sicherstellen, dass alle im Einsatzland geltenden Sicherheitsvorschriften eingehalten werden, wobei auch sichergestellt sein muss, dass das System in Übereinstimmung mit der bestimmungsgemäßen Verwendung des Herstellers eingesetzt wird.

- *Der Manager muss jede Situation vermeiden, die für den Bediener und für die am Arbeitsplatz anwesenden Personen gefährlich sein kann.*
- *Jeder Versuch, das System durch den Bediener oder durch unbefugtes Personal zu manipulieren oder zu modifizieren, sowie jede unsachgemäße Verwendung oder eine nicht in diesem Handbuch beschriebene Verwendung, entbindet den Hersteller von jeglicher Verantwortung im Falle von Personen- oder Sachschäden; weiterhin verfällt die Gewährleistung.*

Indikationen und Verbote in Bezug auf die Achswaage "RWS"

Für eine optimale Installation und Nutzung des Systems ist das Unternehmenpersonal verpflichtet, die folgenden Angaben und Vorschriften zu beachten:

- Die "RWS" dürfen ausschließlich für den vorgesehenen Zweck verwendet werden.
- Es ist streng **VERBOTEN** die Nenntaglast des Systems zu überschreiten.
- Es ist streng **VERBOTEN** mit einer Geschwindigkeit von mehr als 5 km/h über die Waage zu fahren.
- Die "RWS" ist nicht Teil der Straßenoberfläche; folglich darf sie nur mit einer Überfahrgeschwindigkeit von weniger oder gleich 5 km/h beim Wiegen von Fahrzeugen im statischen oder dynamischen Modus verwendet werden.
- Es ist entscheidend, die Überfahrt von unerwünschten Fahrzeugen durch Barrieren, Leitplanken oder anderen Lösungen zu verbieten.
- Vergewissern Sie sich, dass das System ordnungsgemäß nivelliert ist und dass alle Teile korrekt installiert sind.
- Alle Wägephasen müssen durch eine geeignete Positionierung der Last auf der Wägeplattform durchgeführt werden.
- Vermeiden Sie während sich das Fahrzeug auf der Plattform befindet plötzlich zu Beschleunigen oder zu Bremsen, oder Einzusteigen, Auszusteigen bzw. die Position während der Wiegephase zu ändern.
- Lasten ohne Räder (Schüttgüter, Behälter, etc.) müssen gewogen werden, indem sie zufällige Kollisionen mit der Waage vermeiden.
- Nicht Schweißen, Bohren oder Änderungen an der Konstruktion durchführen, sofern diese nicht vom Hersteller genehmigt sind. Jegliche Beschädigung oder Manipulation der Konstruktion führt zum Ausschluss von Gewährleistung.
- Überprüfen Sie regelmäßig die Unversehrtheit aller Teile des Systems.
- Installieren Sie die Kabel der "RWS" nicht in der Nähe von hoch- und/oder mittelspannungsleitenden Kabeln. Dies kann zu Störungen in Bezug auf die Gewichtsanzeige führen. Es wird empfohlen geschützte Kabelkanäle zu verwenden, die speziell für Kabel der Wägeplattform bestimmt sind.
- Nicht auf das Kabel treten oder es quetschen bzw. Wärmequellen aussetzen, für die das Kabel zum Anschluss des Systems verwendet wird.
- Der Indikator muss so positioniert sein, dass der Bediener den Gewichtswert und die Plattform zur gleichen Zeit sehen kann. Ist dies nicht möglich, verwenden Sie alternativ Spiegel oder Videokamera. Vor Verwendung der Leichtbau-Achswaage die in diesem Handbuch enthaltenen Informationen sorgfältig lesen.
- Vermeiden Sie jeglichen Kontakt zwischen der Plattform und aggressiven Substanzen, die nicht mit den Materialien verträglich sind, die für die Plattform verwendet werden.

Informationen und Verbote für einen sicheren Betrieb

Um optimale Sicherheitsbedingungen für den Benutzer und für alle in der Nähe stehenden Personen zu gewährleisten, müssen folgende Angaben beachtet werden:

- Vertrauen Sie die Durchführung von Tätigkeiten wie Installation, Inbetriebnahme, Wartung und Reparaturen nur Fachpersonal an, die dieses Handbuch gelesen und verstanden haben müssen.
- Die Achswaage **DARF NICHT** verwendet werden um radioaktive Güter oder Lockermaterial zu wiegen.
- **KEINE** Änderungen oder Modifikationen an dem System vornehmen.
- **KEINE** industriellen chemischen Produkte oder Lösungsmittel verwenden um das System zu reinigen.
- **NICHT** die "RWS" in explosionsgefährdeten Bereichen installieren (außer bei bestimmten Modellen mit Ex-Kennzeichnung).
- Nicht das Modul und alle Komponenten des Wägesystems einer zu hohen Belastung zusätzlich zur spezifizierten Druckbelastung aussetzen.
- Achten Sie darauf, dass keine der Wägezellen während der Wägephase teilweise oder vollständig angehoben wird.
- Vermeiden Sie, dass korrosive Materialien oder Flüssigkeiten auf die Wiegefläche, auf die Luken oder auf andere exponierte Oberflächenteile fallen.
- Im Falle Wiegen von Lasten ohne Räder ist es **VERBOTEN**, die Last auf die Plattform zu schleppen oder zu ziehen.
- Entfernen Sie **NICHT** aus irgendeinem Grund die Erdungsanschlüsse des Systems.
- Grundsätzlich dürfen alle Wartungs-, Reparatur- oder Reinigungsarbeiten nur bei ausgeschalteter Achswaage durchgeführt werden. Dazu sind Stromquellen (Netz, Batterie) ausschließlich von Fachpersonal abzuschalten.

Umgebungsbedingungen für die ordnungsgemäße Installation

- Identifizieren Sie den Platz, der für die Installation des "RWS" am besten geeignet ist. Stellen Sie sicher, dass genügend Platz für Rangiermanöver der zu verriegelnden Fahrzeuge vorhanden ist.
- Der Einbaubereich muss groß genug zur korrekten Positionierung des Wägemoduls und aller seiner Komponenten sein.
- Die Installation muss mittels eingegrabener Metallkanäle Schutz bieten für Kabel, die das Wägemodul, den Anschlusskasten, die Wägezellen und den Wäge-Indikator verbindet.
- Der Einbauort muss eine Länge gleich der doppelten Länge des längsten zu verriegelnden Fahrzeugs haben, eben sein und ordnungsgemäß nivelliert.
- Der Installationsbereich darf nicht überschwemmt werden.
- Installieren Sie das System NICHT in der Nähe von starken magnetischen oder elektrischen Feldern.
- In besonders heißen und sonnigen Umgebungen müssen Sie die "RWS" gegen ständigen Einfluss durch Sonnenstrahlen schützen; installieren Sie ein geeignetes Beschattungssysteme. Um optimale Wägeleistung zu erzielen, müssen die Wägezellen in dem Temperaturbereich arbeiten der vom Hersteller angegeben ist.
- Schützen Sie die Achswaage gegen hohe Feuchtigkeit, Dämpfe, Flüssigkeiten oder Staub.
- Wenn der Installationsbereich feucht oder nass ist, muss die Installation so ausgeführt werden, dass jegliche Ansammlung oder Stagnation von Wasser und/oder Schmutz unterhalb der Konstruktion vermieden wird. Zusätzlich müssen bei der Wahl eines geeigneten Standorts, wo der "RWS" installiert und genutzt werden soll, folgende Bedingungen berücksichtigt werden:
 - Die Auflagefläche muss eben und nivelliert sein.
 - Die Bodenstärke muss mindestens 100 kg/cm² betragen.
 - Abwesenheit von aggressiven Dämpfen oder Staub.
 - Mäßige Temperatur und Feuchtigkeit (keinen Wärmequellen aussetzen).

Glossar der Hinweise und Vorschriften

Als Folge der vorgenannten Hinweise und Vorschriften sieht sich DINI ARGEO srl bei unsachgemäßer Benutzung des Systems von jeglicher Verantwortung befreit, wie z.B.:

- Unsachgemäße Benutzung des Systems oder Verwendung durch unbefugtes Personal.
- Im Gegensatz zu bestimmten Standards.
- Falsche Installation.
- Defekte Stromversorgung.
- Schwere Mängel bei der Instandhaltung.
- Unbefugte Änderungen oder Operationen.
- Verwendung von nicht-originalen Ersatzteilen oder Ersatzteilen, die nicht für das Modell spezifiziert sind.
- Vollständige oder teilweise Nichtbeachtung der Anweisungen in diesem Handbuch.
- Außergewöhnliche Ereignisse.

Hauptkomponenten

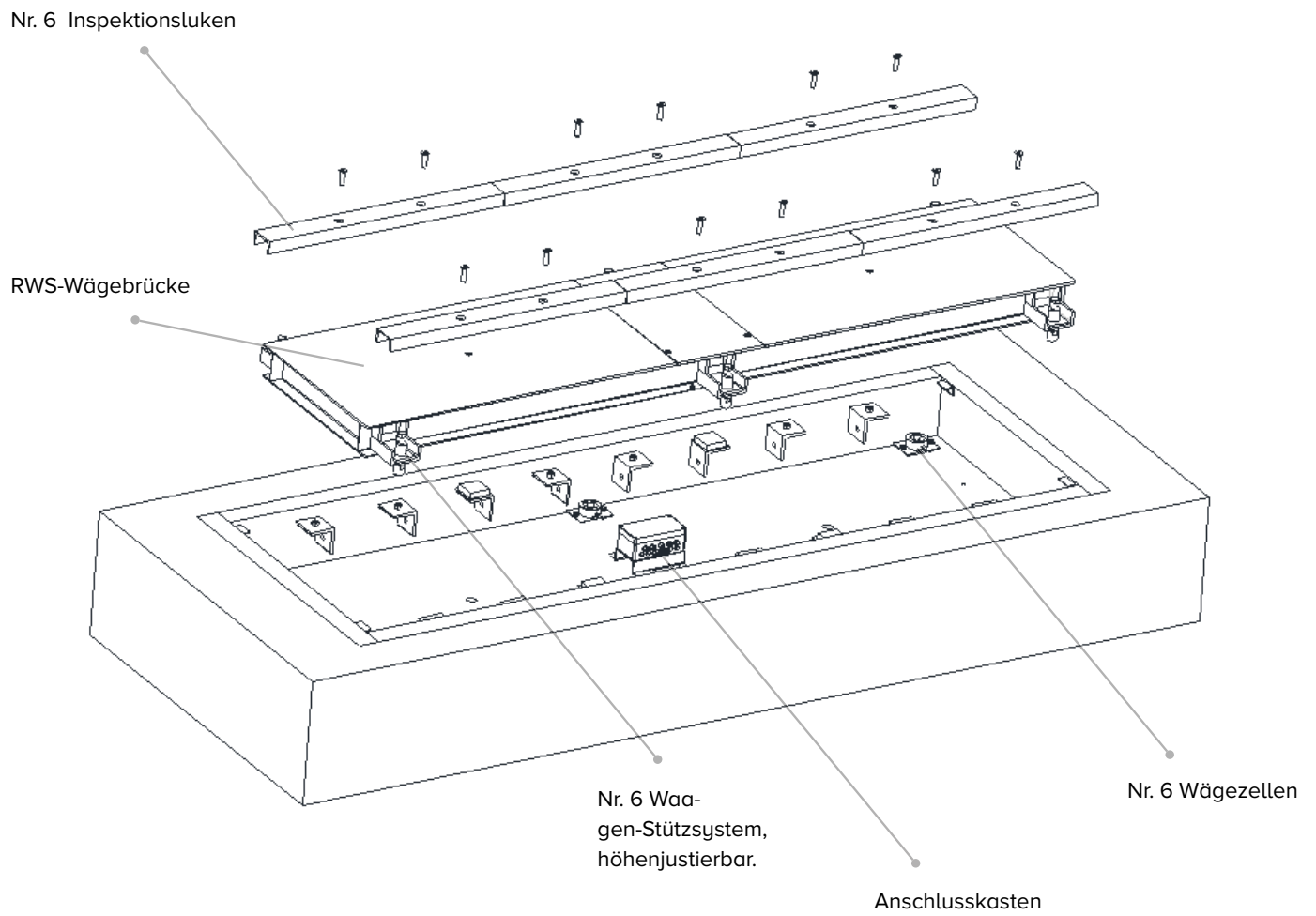

Technische Eigenschaften des Wägesystems

ALLGEMEINE EIGENSCHAFTEN

- Gesamtgewicht: 746kg.
- Gewicht der Wägeplattform: 300kg.
- Gesamtkapazität des Systems: 30 t 
- Lackiert mit Zwei-Komponenten Epoxid-Beschichtung.
- Tragende Konstruktion bestehend aus IPE-Profilen, aus verstärktem Stahl.
- Robuste und dicke rutschfeste Lastplattform aus Blech.
- Anti-Korrosions-Behandlung und hoch-widerstandsfähige Farbe.
- 6 Inspektionsluken zur Wartung / Einstellung der Wägezellen.
- 1 zentrale Inspektionsluke zur Wartung der Wägezellenanschlüsse und des Anschlusskastens.



RWS ist für das Wiegen von Achsen bis zu 20 t bei einer Durchfahrtsgeschwindigkeit von höchstens 5 km/h ausgelegt und erkennt Überlasten bis zu 30 t bei höchstens 1 % der Gesamtzahl der Wägungen. Der angegebene Prozentsatz kann daher bei Anlagen reduziert werden, bei denen die Durchfahrtsgeschwindigkeit der Fahrzeuge (5 km/h) nicht zulässig ist oder bei denen die Durchfahrt nicht auf die zu wiegenden Fahrzeuge beschränkt ist. Ein höherer Prozentsatz an Überlastungen, die Durchfahrt mit unkontrollierten Geschwindigkeiten sowie die Nutzung der Plattform, die nicht für Wiegevorgänge reserviert ist, können zu einer Verkürzung der Lebensdauer der Plattform führen und ihren Betrieb beeinträchtigen.

WÄGEZELLEN

- Modell: Kompressionstyp
- Material: EDELSTAHL
- Schutzart IP68
- Maximal zulässige Versorgungsspannung 15 VDC
- Maximale zulässige Anzahl der Teilungswerte: nLC = 3000 (C3).
- Empfindlichkeit 2mV/V +/-0,5%.
- Eingangswiderstand 750 +/-10 Ω.
- Ausgangswiderstand: 700 +/- 5Ω.
- Betriebstemperaturbereich: -10°C/+40°C.
- Kabelfarben.

Decodierung der Kabeladern pro Wägezelle:

Farbe	Bedeutung
Rot	VERSORGUNG +
Schwarz	VERSORGUNG -
Grün	SIGNAL +
Weiß	SIGNAL -
-	- SCHIRM

ANSCHLUSSKASTEN

- Gehäuse aus verstärktem Polyester
- Schutzart IP68
- Maximale Eingangsspannung: 24 VDC.
- Überspannungsableiter, gegen elektrische Entladungen und Störungen.

Regeln für ordnungsgemäßen Transport und Handhabung

- Vor Handhabung der RWS in irgendeiner Weise sicherstellen, dass es keine Menschen, Tiere oder Gegenstände innerhalb des Manövrierbereiches gibt.
- Die Verpackungs-, Transport- und Handhabungsphasen müssen mit besonderer Sorgfalt durchgeführt werden um Kollisionen und Überlastungen zu vermeiden.
- Verwenden Sie Kräne, Brückenkräne oder Gabelstapler mit geeigneter Tragfähigkeit.
- Vergewissern Sie sich, dass Sie vollständige Übersicht des Handlingmanövers vom Fahrersitz aus haben.
- Verwenden Sie typgeprüfte Seile, Haken und Ketten, mit entsprechender Kapazität und Länge, geeignet zur Handhabung von hängenden Lasten.
- Beim Transport der "RWS" müssen Sie verhindern, dass die Systemkomponenten sowohl an der Oberseite als auch an den Seiten von externen Körpern gequetscht werden. Daher vom Stapeln von Materialien absehen, deren Gewicht die maximale Kapazität der Plattform übersteigt, um eine Überlastung des Systems zu vermeiden.
- Die Handhabungsprozedur der "RWS" erfordert besondere Aufmerksamkeit, um Kollisionen oder Stürze zu vermeiden, die Personen, Tiere und/oder Sachschäden oder den ordnungsgemäßen Betrieb des Systems gefährden können.
- Bei allen Bewegungen sorgfältig die Stabilität der Last überprüfen; vermeiden Sie Lastschwingungen während der Bewegungen und halten Sie die Last so niedrig wie möglich.

Handhabung

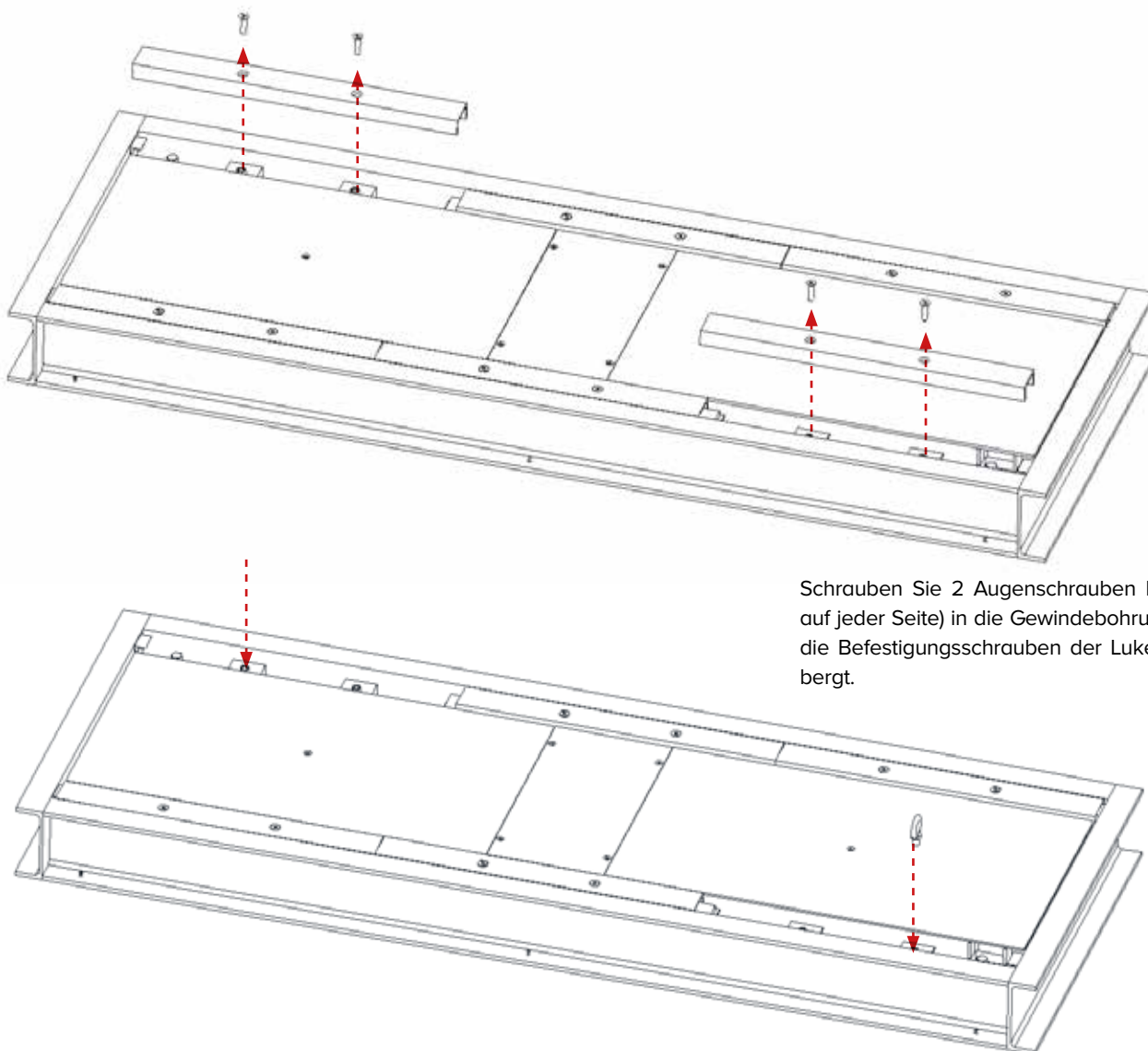

Demontage der Wägeplattform

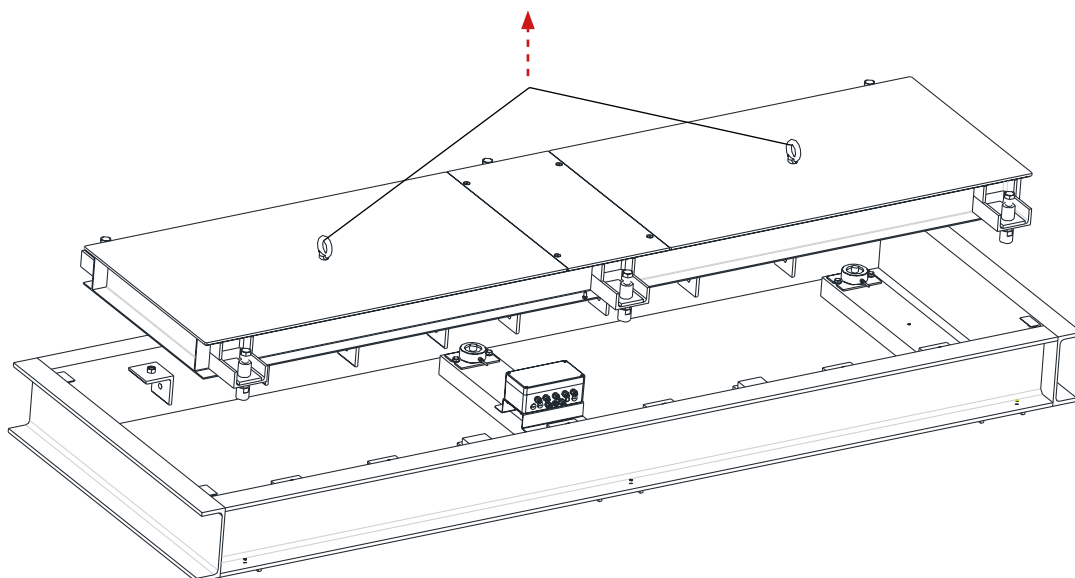
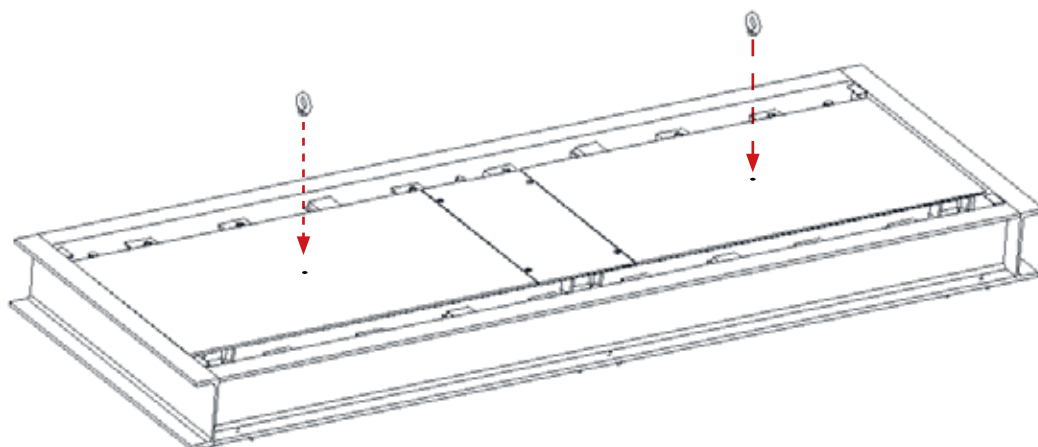
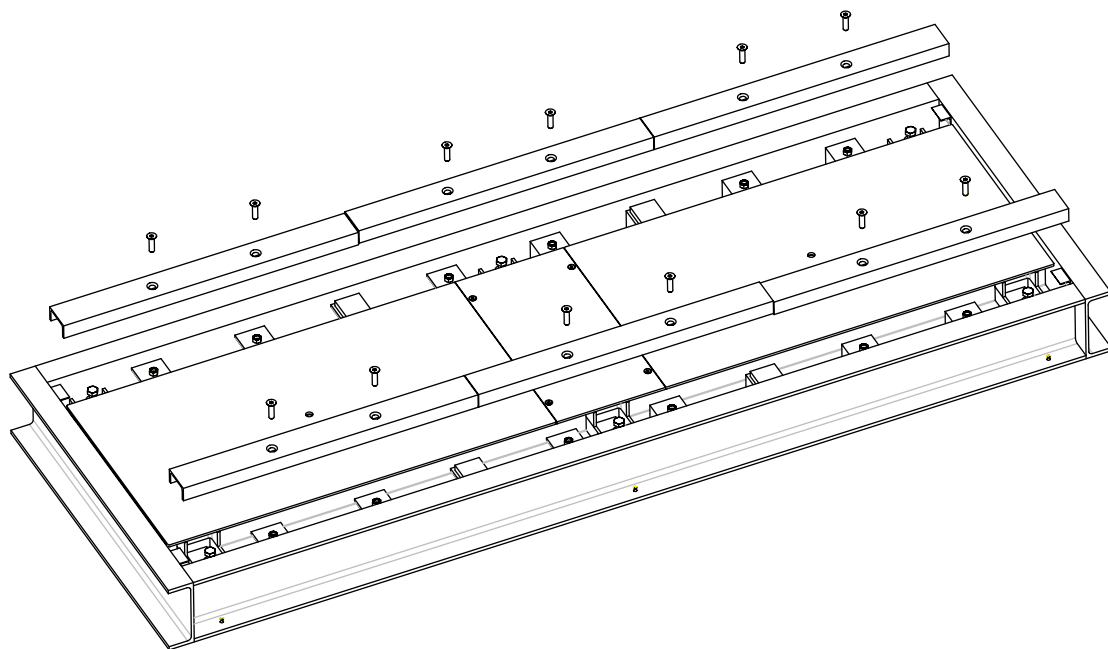

INSTALLATION

Für eine optimale Waageninstallation müssen Sie zusätzlich zu diesem Handbuch die folgenden ergänzenden Unterlagen sorgfältig lesen:

- Leitfaden für den Aufbau der Wiegespur.
- Technische Montagezeichnung des Grubenrahmens.
- Praktische Montageanleitung des Grubenrahmens.

Um ein präzises Wägen (bis zu 1%) zu erreichen oder bei geeichten Systemen für den Warenhandel, muss eine gute ebene "Wägespur" aufgebaut werden, um eine ordnungsgemäße Verteilung der Lasten während des Transits von Fahrzeugen beim Wiegen zu ermöglichen.

Nachfolgend finden Sie die wichtigsten Maße und Neigungen, die eingehalten werden müssen:

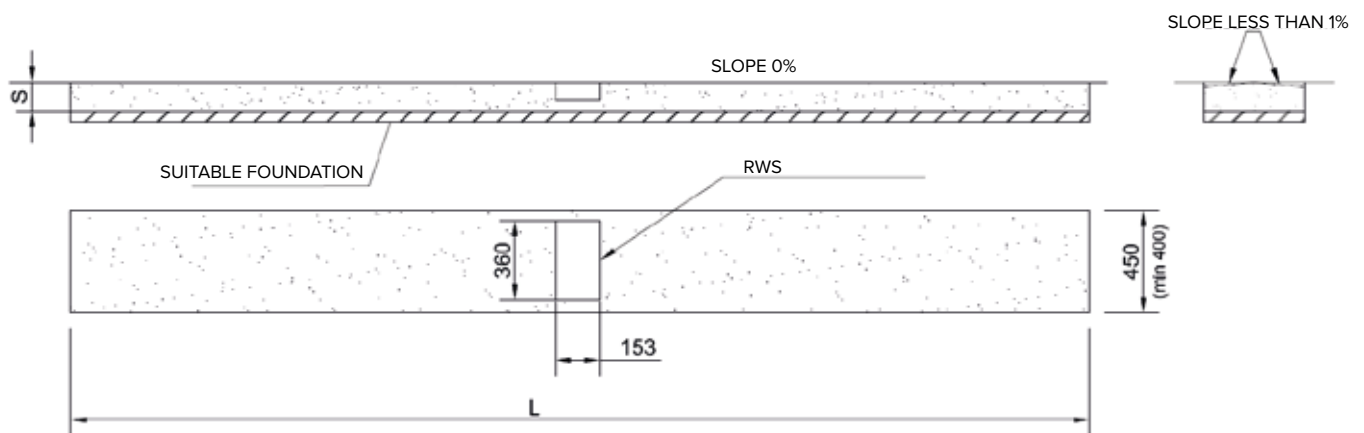

Esempio di installazione plated in cemento

Tipps für eine optimale Systeminstallation

Wählen Sie einen Wägeplatz, der groß genug ist, damit Fahrzeuge ihre Manöver einfach und sicher durchführen können.

- Wählen Sie eine flache und gut geebnete Fläche, wobei die Steigung gleich 0% sein soll (optimaler Zustand, ein Muss für eichfähige Systeme) oder weniger als 0,5%. Erforderlich ist die doppelte Länge des längsten Fahrzeuges, das gewogen werden soll. Fläche, aber unzureichend lange Flächen können sich negativ auf die Wägegenauigkeit auswirken.
- Aufstellen auf harten Oberflächen, Beton oder Asphalt, mit einer Härte von mindestens 100 kg/cm² (üblicher Wert für verstärkten Beton).
- Der Boden unter dem Wiegebereich muss in der Lage sein, ohne Absacken konzentrierte Lasten von mindestens dem 1,5-fachen der maximalen Kapazität der gekauften RWS-Waage standzuhalten.
- Bevorzugte Umgebungen, bei denen die Temperatur zwischen +10 ° und + 40 ° C liegt.
- Es wird empfohlen, einen speziellen Bereich mit Schutzplanken oder anderen Lösungen einzurichten, die den Fahrer zwingen, mit einer langsamen und konstanten Geschwindigkeit zu fahren. Wenn möglich, installieren Sie Zugangsbarrieren, um den Transit zu verhindern wenn das System nicht benutzt wird.

AUSSERDEM

- Vermeiden Sie Straßen mit Schlaglöchern oder unebenen Flächen.
- Vermeiden Sie Überschwemmungsgebiete.
- Vermeiden Sie Bereiche mit regelmäßigem Verkehr: die "RWS" ist nicht dafür ausgelegt, die Funktion einer Straße zu übernehmen. Daher soll sie nur zum Zeitpunkt des Wiegens verwendet werden, wobei die vom Hersteller angegebenen Gebrauchsbedingungen einzuhalten sind.

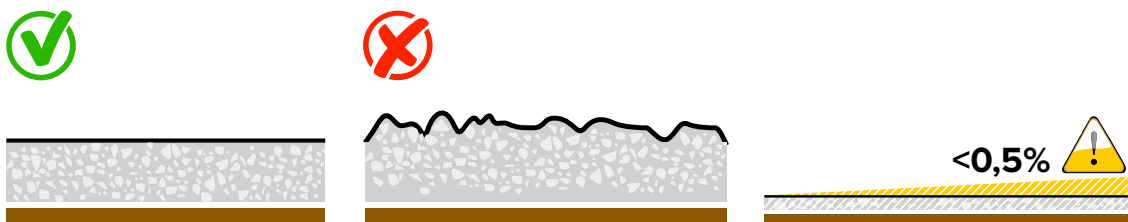

- Vermeiden Sie Niveau-Stufen, sowohl an Einfahrt als auch an Abfahrt. Die Wägefläche muss vollkommen eben und bündig mit dem Fahrbahnboden sein.

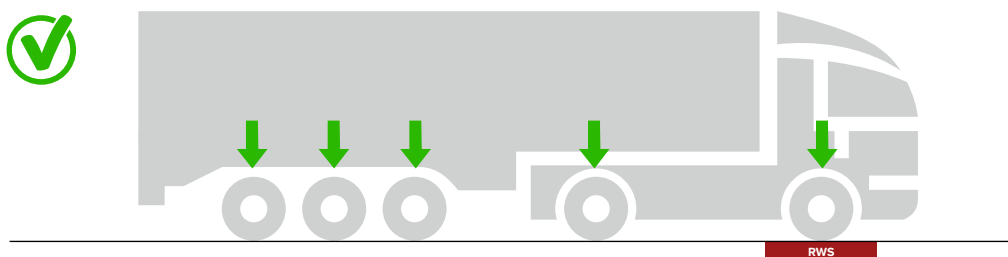
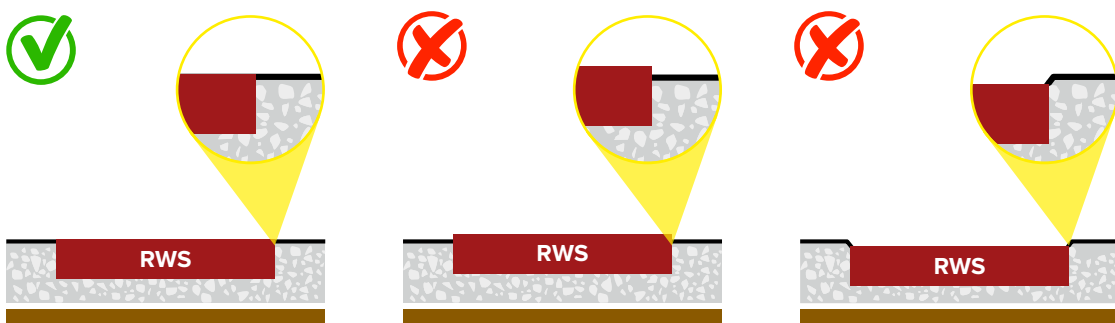

Anschlusskasten mit Wäge-Indikator verbinden

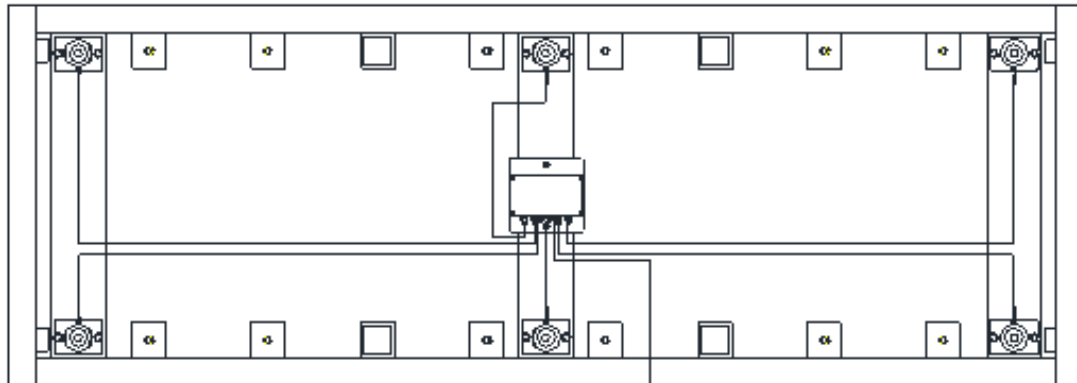

Farbe	Bedeutung
Rot	VERSORGUNG +
Schwarz	VERSORGUNG -
Grün	SIGNAL +
Weiß	SIGNAL -
-	- SCHIRM



Erdung

Für den ordnungsgemäßen Betrieb der "RWS" muss der Installateur die Waage sorgfältig mit der Erdungsanschluss verbinden.

Alle Erdverbindungen die Waage betreffend (Wägefläche, Anschlusskasten und Wägezellen), werden vom Hersteller serienmäßig mit einem Kabelquerschnitt von 16 mm^2 ausgeführt.

Die serienmäßigen Verbindungen dürfen nicht manipuliert oder aus irgendeinem Grund entfernt werden; das steht unter Strafe und führt zum Verfall der Produktgarantie.

Der Installateur muss den Erdanschlusspunkt der Waage mit der geerdeten Erdplatte/-stab verbinden, wobei ein Kupferkabel mit einem Querschnitt von mindestens 50 mm^2 zu verwenden ist.



Die Erdplatte muss explizit nur der Waage zugeordnet sein.

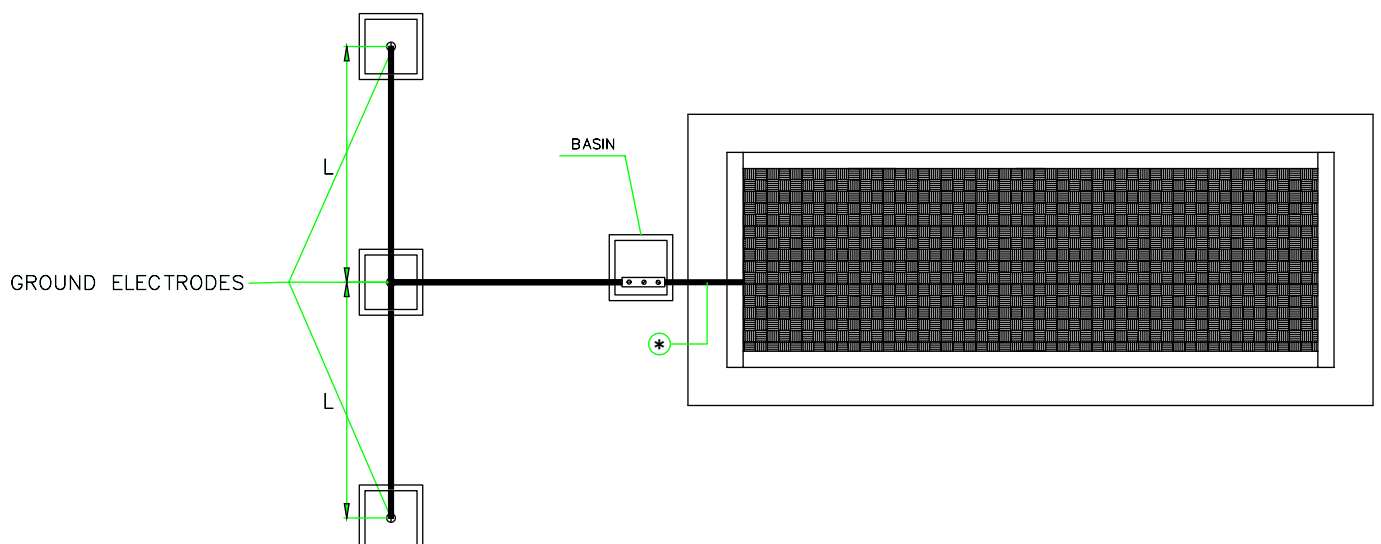
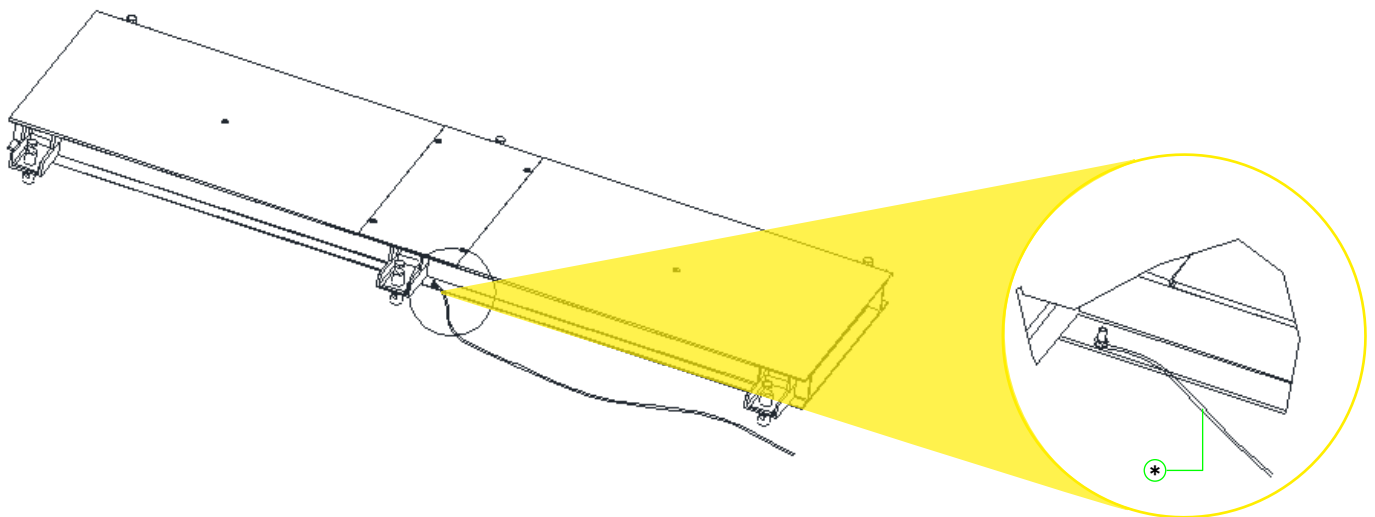

Statische Achsverwiegung

1. Fahren Sie mit der ersten zu verwiegenden Achse auf die "RWS", legen den ersten Gang ein, schalten den Motor aus und nehmen den Fuß von der Bremse.

2. Wiederholen Sie diesen Vorgang für alle Fahrzeugachsen.

3.

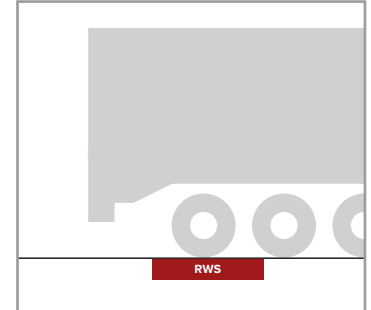
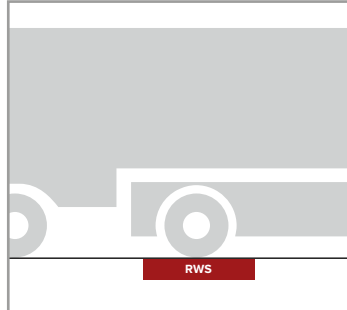

Wenn die Wiegespur nicht fachmännisch horizontal, also mit 0% Steigung, installiert wurde, können die Wägeergebnisse je nach Fahrtrichtung variieren.

Dynamische Achsverwiegung

1. Fahren Sie langsam über die "RWS" ($v_{max} \leq 5 \text{ km/h}$), mit konstanter Geschwindigkeit, jede Beschleunigung oder jedes Bremsen ist zu vermeiden.

2.

3.

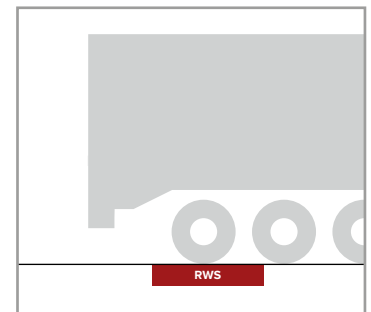
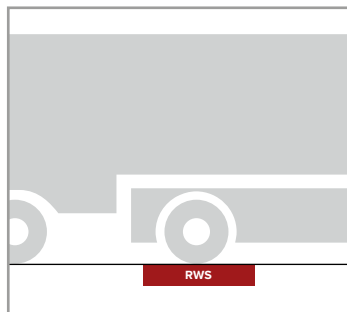
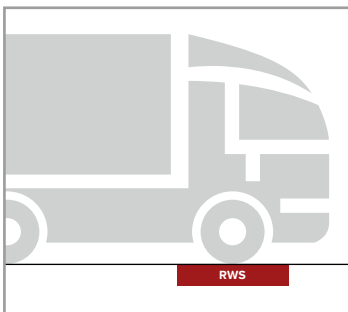

- Wenn die Wiegespur nicht fachmännisch horizontal, also mit 0% Steigung, installiert wurde, können die Wägeergebnisse je nach Fahrtrichtung variieren.
- Geschwindigkeiten, die 5 km/h übersteigen, können sich negativ auf die Wäagegenauigkeit auswirken und sogar das System beschädigen.

Funktionen des Wäge-Indikators

Eine Beschreibung der Wägevorgänge entnehmen Sie bitte dem Handbuch des mitgelieferten elektronischen Wäge-Indikators.

Wartung und Reparaturen

- Alle routinemäßigen Wartungsarbeiten, Prüfungen und allgemeine Schmierarbeiten müssen von Fachpersonal durchgeführt werden, wobei die Achswaage gestoppt und von der Energieversorgung (Strom und andere Arten) getrennt sein muss.
- "Fachpersonal" sind Personen, die aufgrund ihrer Ausbildung und Berufserfahrung ausdrücklich vom
- "Sicherheitsbeauftragten" zur Installation, Bedienung und Durchführung von Wartungsarbeiten am Gerät zugelassen wurden.
- Vor Arbeiten an der Plattform ist es zwingend erforderlich, die Stromversorgung des elektronischen Endgerätes auszuschalten.
- Führen Sie keine Schweißarbeiten auf/an der Plattform durch.

Routine-Wartung

- Halten Sie die Plattform mit normalen Reinigungsmitteln sauber (verwenden Sie keine LÖSUNGSMITTEL oder SÄUREN).
- Halten Sie die Waagengrube sauber, entfernen Sie regelmäßig allen Schutt und Schlamm, die sich angesammelt haben können.
- Die Regenwasserabläufe regelmäßig reinigen.
- Periodisch alle Lucken reinigen, die den Zugang zu den Anschlüssen (falls vorhanden) ermöglichen.
- Periodisch die Druckstücke der Wägezellen fetten.

Wartung der Wägezellen

Es empfiehlt sich, die Lenker der Wägezellen regelmäßig zu fetten und die Reibpunkte gut geschmiert zu halten. Im Falle einer außerordentlichen Wartung für den Austausch einer Wägezelle gehen Sie wie folgt vor:

1. Schalten Sie den Wäge-Indikator aus und ziehen den Netzstecker der Waage.
2. Entfernen Sie die Ladefläche (siehe Seite 11).
3. Suchen Sie die zu ersetzende Wägezelle.
4. Entfernen Sie die Schrauben der Wägezellen-Befestigungsplatte.
5. Entfernen Sie die Sperrschrauben unter der Wägezelle.

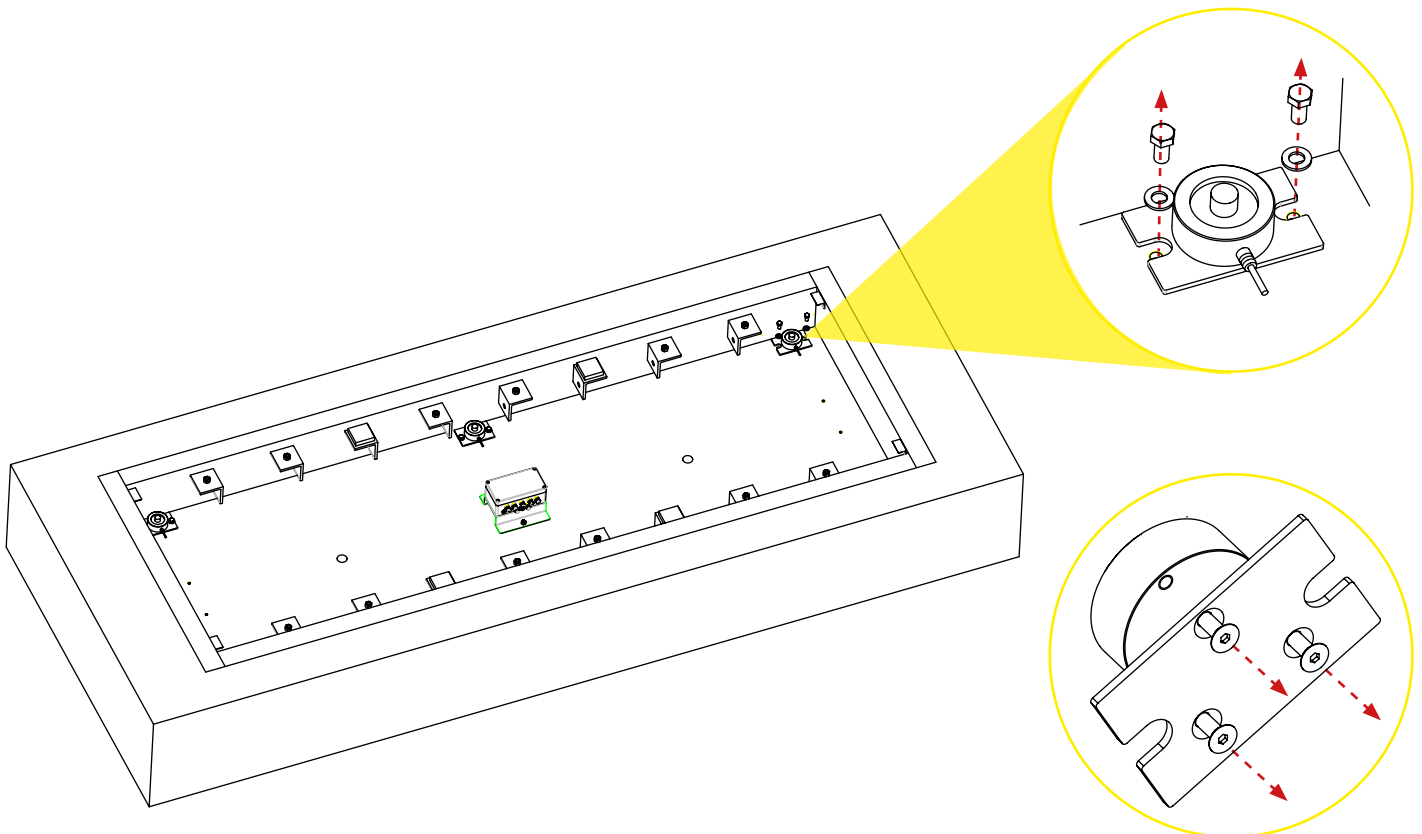

Im Falle einer Störung

Im Falle einer Störung oder eines Fehlers der RWS, den Zugang für Fahrzeuge und jede Art der Waagenbenutzung verhindern bis der Fehler durch spezialisiertes technisches Personal behoben wurde.

Tun Sie dies, wenn die Plattform:

- a) Beschädigungen anzeigt.
- b) nicht mehr funktioniert.
- c) Über die zulässige Grenze hinaus überlastet wurde.

Die Verwendung der RWS bei Störungen oder fehlerhaften Bedingungen kann den ordnungsgemäßen Betrieb irreparabel gefährden.

Gewährleistung

Die Gewährleistung von ZWEI JAHREN beginnt mit der Lieferung des Gerätes und besteht in der kostenlosen Abdeckung von Arbeits- und Ersatzteilen für INSTRUMENTE, die an den VERKÄUFER auf eigene Rechnung eingeschickt werden, und bei Mängeln, die dem Kunden nicht zuzuschreiben sind (z.B. unsachgemäße Verwendung) oder bei Transportschäden.

Sollte aus irgendeinem Grund Servicepersonal am Einsatzort angefordert (oder benötigt) werden, so werden dem Kunden die Kosten für die Leistungen des Technikers einschließlich der Reisezeiten und -kosten sowie ggf. Übernachtung und Verpflegung in Rechnung gestellt.

Wird das Gerät per Kurier versendet, werden die Versandkosten (an und von) dem Kunden in Rechnung gestellt.

Die GEWÄHRLEISTUNG VERFÄLLT bei Störungen, die bei ausgeführtem Auftrag durch nicht autorisiertes Personal oder durch Verbindungen zu anderen Geräten durch Fremde oder bei falschem Anschluss an das Stromnetz verursacht wurden.

Der HERSTELLER schließt jeglichen Schadensersatz, direkt oder indirekt, aus, die dem Kunden durch vollständige oder teilweise Fehlfunktion der verkauften Instrumente oder Systeme verursacht werden, auch wenn sie während der Gewährleistungsfrist auftreten.



VECHTA Waagen GmbH

Schnatgang 3 | 49377 Vechta

+49 (0) 44 47 – 969 463 – 0

info@vechta-waagen.com

<https://vechta-waagen.com>